

## AT 1955

La flejadora  
motorizada para  
grandes producciones



Flejadora  
Motorizada de alto rendimiento

1955

## AT 1955

### Flejadora Motorizada de alto rendimiento

**Máquina de alto rendimiento capaz de realizar 65 flejadas por minuto. La mejor en su categoría.**

- Cabezal de flejado compacto y robusto de fabricación alemana.
- Sistema de enhebrado automático.
- Fácil acceso a las guías sin uso de herramientas.
- Control electrónico de la tensión.
- Panel de control con pantalla LCD.
- Eyector de flejadas en vacío.
- Placas superiores con bisagras para fácil acceso al interior.
- Permite realizar una o dos flejadas, o flejar en continuo.
- Cinta transportadora de velocidad regulable.
- Rápido cambio de bobina.
- Soldadura controlada por sensor.
- Expulsión automática del fleje sobrante.
- Altura de trabajo ajustable.
- Fácil desplazamiento gracias a las ruedas giratorias.



Dispone de ruedas giratorias para facilitar el transporte y patas para fijar la máquina.

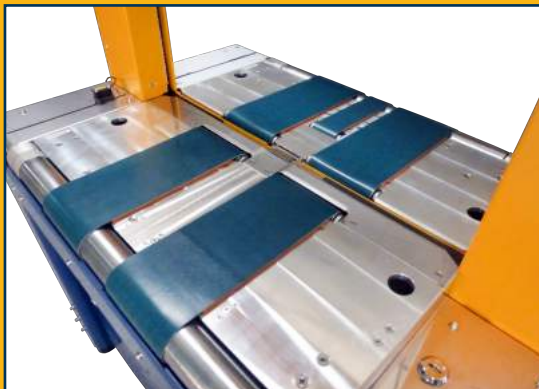

Velocidad de la cinta transportadora regulable



La máquina es capaz de realizar hasta 65 flejadas por minuto

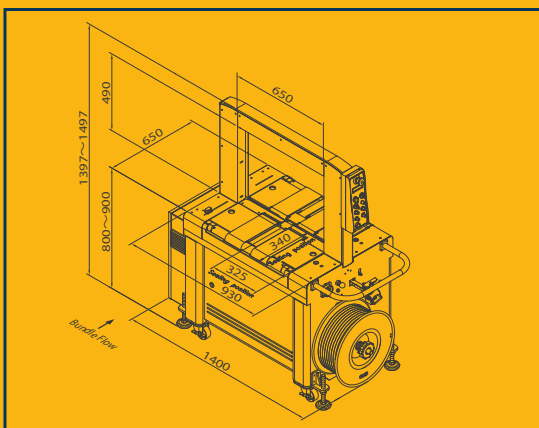

#### CARACTERÍSTICAS GENERALES

VOLT. REQUERIDO: 100 V / 220 V · 50/60 Hz. Monofásica.

CONSUMO: 1 Kw. PRODUCCIÓN APROX.: 65 flejadas / minuto

TAMAÑO DE ARCO: 650 x 500 mm

DIMENSIONES DE LA MÁQUINA: 1400 x 650 x 1497 mm

ALTURA DE LA MESA AJUSTABLE: 800 – 900 mm

#### ESPECIFICACIONES TÉCNICAS

ANCHO DEL FLEJE: 12 mm

GROSOR DEL FLEJE: 0'35 – 0'65 mm

SOLDADURA: Mediante resistencia eléctrica.

Temperatura de soldadura y tiempo de enfriamiento ajustables.

TAMAÑO MÍNIMO DEL PAQUETE: 120 x 130 x 10 mm

Edición 10/16. El fabricante se reserva el derecho de introducir modificaciones sin previo aviso

Reisopack s.l.

Polígono Industrial "Z"  
C/ De la Prensa, 3  
08150 Parets del Vallès (Spain)

Tel. 935 735 340 - Fax 935 624 186  
http://www.reisopack.com  
E-mail: reiso@reisopack.com

Servicio atención al cliente: ☎ 935 735 340